

HOBART

PROLITE
MYČKY NÁDOBÍ FXB





PROLITE

VYSOKÉ VÝKONY VE VAŠÍ KUCHYNI

My z firmy HOBART jsme pyšní na to, že Vám dodáváme zcela spolehlivé, inovativní a velmi kvalitní stroje pro Vaši kuchyň. Vyvíjíme a sestavujeme je tak, abyste nejlépe zvládaly i ty nejnáročnější úkoly Vašeho všedního dne v kuchyni. **Let's make it happen!**

PROLITE **FXB**

Model pro spolehlivé a jednoduché mytí nádobí, příborů a sklenic. Optimální pro potřeby restaurací, bufetů a kaváren.



PROLITE **FXLB**

Model s XL hloubkou zasouvání si bez problémů poradí s pečicími plechy, pekařskými koši a řeznickými přepravkami. Tím je ideálním partnerem pro pekárny, řeznictví a provozovny rychlého občerstvení.



NEJLEPŠÍ VÝSLEDEK MYTÍ

GENIUS-X FILTRAČNÍ SYSTÉM

Nejlepší výsledek mytí spolu s nízkou spotřebou

U systému jemné filtrace GENIUS-X je kompletní mycí roztok neustále veden systémem sít a jemných filtrů.

Vaše výhody

- nízká, konstantní spotřeba vody
- dávkování mycího a oplachovacího prostředku podle potřeby
- nízká spotřeba energie
- není potřeba výměna vody

FUNKCE THERMO-STOP

Hygienický výsledek oplachování

Automatické řízení doby trvání programu pro dosažení bezpečně hygienických teplot oplachování.

SNADNÁ OBSLUHA

ELEKTRONICKÉ ŘÍZENÍ

Přehled o všem

3 programy a digitální indikátor teploty umožňují snadnou obsluhu.



INTEGROVANÉ ZMĚKČOVÁNÍ VODY

Chrání před ztvárčením a zvyšuje životnost

Volitelně integrovatelné změkčování vody odstraňuje z vody minerály vytvářející tvrdé částice. Tím brání vzniku usazenin vápníku, které mohou vést k delším dobám programu, propáleným topným prvům a k nedostatečným výsledkům mytí.

CLIP-IN MYCÍ A OPLACHOVACÍ RAMENA

Dělají čištění zařízení co možná nejjednodušší

Pro usnadnění práce lze díky systému CLIP-IN vyjmout obě mycí a oplachovací ramena uchopením jednou rukou. Po čištění je potřeba opět jen jedno kliknutí pro jejich opětovné nasazení.



ZNAČNÁ EKONOMICKÁ EFEKTIVNOST



RYCHLE A ÚSPORNĚ

Kratší doby trvání programů zvyšují efektivitu

Nízká spotřeba vody a krátké doby trvání programů jsou důležitými faktory pro snížení nákladů a úsporu času. Nejkratší doba trvání programu zařízení činí pouze 90 sekund. Tím zajistí až 40 košů hygienicky umytého nádobí za hodinu.

ZINI DVOUKOŠOVÝ SYSTÉM

Zdvojnásobí množství proplachování – náklady sníží na polovinu

S dvoukošovým systémem se kapacita vaší vestavné myčky výrazně zvýší, jelikož mohou umývat dva koše zároveň. Proto se používá vysunovací držák košů, na který lze umístit horní koš.

Klíčové údaje

- Nahoře talíře do max. průměru 250 mm.
- Dole šálky, sklenice a misky s max. výškou 110 mm.

To pro vás znamená

Díky optimálnímu využití Myčky na nádobí Myčka na sklenice se sníží spotřeba vody, energie a chemie až o 50 % oproti běžnému používání.

SPOLEHLIVOST A FLEXIBILITA

TLUMENÍ DORAZU DVEŘÍ

Při otevírání a zavírání šetrné a tiché

Dveře Myčky na nádobí Myčka na sklenice jsou odpruženy plynovým tlumičem. Ten chrání vaše nádobí a zabraňuje opotřebenosti dveřních závěsů.

Ostatně: Plochá vodítka košů na vnitřní straně dveří umožňují snadné zasouvání a vyjímání košů ze stroje.

DVOUPLÁŠŤOVÁ KONSTRUKCE

Nižší hlučnost a úspora energie

Kryt má dvojitě stěny, dvířka jsou hlukově a tepelně izolační.

XL MYCÍ KOMORA

Více prostoru pro větší výkon

Pánve a plechy, varné nádoby nebo větší desky: Se strojem PROLITE FXLB můžete bez problémů umývat i velké předměty. Zvětšená mycí komora XL nabízí místo pro nádobí o rozměrech až 600 x 400 mm.

MYTÍ LAHVÍ

Hygiena a flexibilita jsou na prvním místě, pokud musíte v gastronomii, hotelnictví nebo ve zdravotnictví průběžně umývat vratné lahve a karafy. Dovybavitelný systém na mytí lahví HOBART vám poskytuje obojí. **Jednoduše čisté.**

ÚSPĚŠNÝ KONCEPT

- **ROZPRAŠOVACÍ ZAŘÍZENÍ:** Rozprašovací zařízení vyvinuté pro mytí lahví lze použít i dodatečně u všech podstolních myček na nádobí HOBART. Přes trychtýřovité trysky se dostává voda přímo dovnitř lahve. Díky nacvakávacímu a posuvnému systému lze rozprašovací zařízení čistit i bez použití náradí.
- **KOŠ NA LAHVE:** Speciální drátěný koš vhodný pro nejrůznější lahve, od nápojových lahví až po laboratorní lahve nejrůznějších velikostí a výšek. Pojme až 12 lahví.
- **DRÁTĚNÝ NÁSTAVEC:** Přídavný drátěný nástavec zaručuje, aby zůstaly ve správné poloze i lahve s menším průměrem.



VÝKRESY

[1] Odpadní hadice

[3] Napájecí kabel

[5] Oplachovací^{a)}

[2] Přípojka pro přívodní hadici

[4] Tekutý mycí prostředek

^{a)} u zařízení s plněním pomocí hadice

FXB

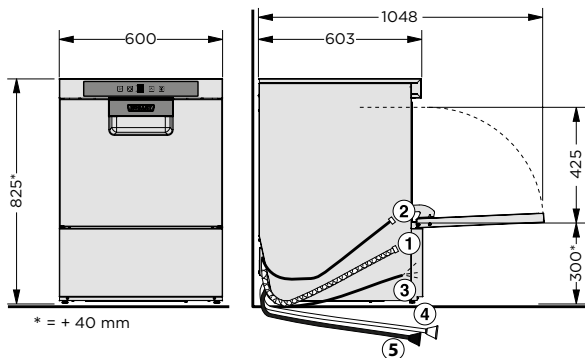

FXLB

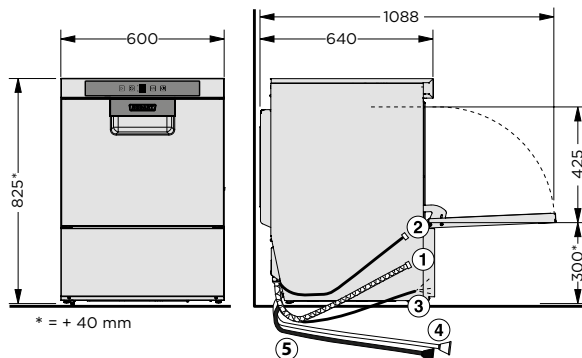

VYBAVENÍ

MODELY

FXB

FXLB

NEJLEPŠÍ VÝSLEDEK MYTÍ

GENIUS-X filtrační systém	●	●
Funkce Thermo-stop	●	●
Krycí síto nádrže	●	●
Volně stojící reverzní osmóza RO-S	○	○

HOSPODÁRNOST

2IN1 dvoukošový systém	○	○
------------------------	---	---

SNADNÁ OBSLUHA

Elektronické řízení	●	●
Ukazatel výšky hladiny	○	○
Samočisticí program	●	●
EASY-CLEAN koncept	●	●
CLIP-IN mycí a oplachovací ramena	●	●
Integrované změkčování vody	○	○
Integrované čerpadlo oplachovacího prostředku	●	●
Integrované odpadní čerpadlo	●	●
Integrované dávkování čisticího a mycího prostředku	●	●
Integrovaný zásobník chemie s kontrolou stavu naplnění	○	○
2 sací lancety s kontrolou stavu naplnění pro externí kanystr na oplachovací a mycí prostředek	○	○

SPOLEHLIVOST & FLEXIBILITA

Tlumení dorazu dveří	●	●
Různé napětí (230/400 V)	●	●
Dvouplášťová konstrukce	●	●
XL mycí komora	–	●
Systém na mytí lahví	○	–

● Včetně

○ Volitelně

– Není k dispozici

TECHNICKÉ ÚDAJE

MODELY	FXB	FXLB
DOBA TRVÁNÍ PROGRAMU	90 / 180 / 360 s. a samočisticí program	90 / 180 / 360 s. a samočisticí program
VÝKON		
Koš	40 /h	40 /h
Talíře	720 /h	720 /h
Sklenice	1.440 /h	1.440 /h
OBJEM NÁDRŽE	10,6 l	10,6 l
SPOTŘEBA VODY	2,0 l /koš	2,0 l /koš
VÝKON ČERPADLA	0,5 kW	0,5 kW
Výhřev nádrže	1,7 kW	1,7 kW
VÝKON OHŘÍVAČE VODY		
Nastaveno z výroby	6,2 kW	6,2 kW
Přizpůsobitelné	2,1 kW	2,1 kW
CELKOVÝ PŘÍKON		
Nastaveno z výroby	6,8 kW 3 x 16 A	6,8 kW 3 x 16 A
Přizpůsobitelné	2,7 kW 16 A	2,7 kW 16 A
Napětí	400 / 50 / 3N (230 / 50 / 1)	400 / 50 / 3N (230 / 50 / 1)
ROZMĚRY		
Šířka	600 mm	600 mm
Hloubka	603 mm	640 mm
Výška	825 mm	825 mm
Zasouvací výška	425 mm	425 mm
Rozměr koše	500 x 500 mm 500 x 530 mm	500 x 500 mm 500 x 530 mm

KONCEPČNÍ ŘEŠENÍ pro optimální výsledek mytí

PŘÍPRAVA VODY

Pro každou jakost vody to správné řešení: Změkčovací zařízení na ochranu před vápenatými usazeninami, a rovněž osmotická zařízení pro výsledek mytí beze skvrn.

CHEMICKÉ PROSTŘEDKY PRO MYCÍ STROJE

Ke každému použití správný mycí prostředek – perfektní přesně pro určitý stroj. Hygienická linie HYLINE.



HOBART

DEUTSCHLAND/ÖSTERREICH

HOBART GMBH

Robert-Bosch-Straße 17 | 77656 Offenburg
Tel.: +49 781 600-0 | info@hobart.de
www.hobart.de



Werkskundendienst +49 180 345 6258
für Österreich +43 820 240 599

Zentraler Verkauf +49 180 300 0068

NEDERLAND

HOBART NEDERLAND B.V.

Pompmolenlaan 12 | 3447GK Woerden
Tel.: +31 348 46 26 26
info@hobart.nl
www.hobart.nl

KOREA

HOBART KOREA LLC

7th Floor | Woonsan Bldg | 108 | Bangi-dong
Songpa-gu | Seoul 138-050
Phone: +82 2 34 43 69 01
contact@hobart.co.kr
www.hobart.co.kr

SCHWEIZ

GEHRIG GROUP AG

Bäulerwisenstrasse 1 | 8152 Glattbrugg
Tel.: +41 43 211 56-56
info@gehriggroup.ch
www.gehriggroup.ch

NORGE

HOBART NORGE

Gamle Drammensvei 120 A | 1363 HØVIK
Tel.: +47 67 10 98 00
post@hobart.no
www.hobart.no

JAPAN

HOBART (JAPAN) K.K.

Suzunaka Building Omori
6-16-16 Minami-Oi | Shinagawa-ku | Tokyo 140-0013
Phone: +81 3 5767 8670
info@hobart.co.jp
www.hobart.co.jp

FRANCE

COMPAGNIE HOBART

ZI PARIS EST - Allée du 1er Mai - B.P. 68
77312 MARNE LA VALLEE Cedex 2
Téléphone: +33 1 64 11 60 00
contact@hobart.fr
www.hobart.fr

SVERIGE

HOBART SCANDINAVIA APS

Varuvägen 9 | 125 30 Älvsjö
Tel.: +46 8 584 50 920
info@hobart.se
www.hobart.se

SINGAPORE

HOBART INTERNATIONAL (S) PTE LTD

158 | Kallang Way | #06-03/05
Singapore 349245
Phone: +65 6846 7117
enquiry@hobart.com.sg
www.hobart.com.sg

UNITED KINGDOM

HOBART UK

Southgate Way | Orton Southgate
Peterborough | PE2 6GN
Phone: +44 844 888 7777
customer.support@hobartuk.com
www.hobartuk.com

DANMARK

HOBART SCANDINAVIA APS

Håndværkerbyen 27 | 2670 Greve
Tel.: +45 43 90 50 12
salg@hobart.dk
www.hobart.dk

THAILAND

HOBART (THAILAND)

43 Thai CC Tower Building | 31st FL
Room No. 310-311 | South Sathorn Rd.
Yannawa | Sathorn | Bangkok | 10120
Phone: +66 2 675 6279 81 | enquiry@hobartthailand.com
www.hobartthailand.com

BELGIUM

HOBART FOSTER BELGIUM

Industriestraat 6 | 1910 Kampenhout
Phone: +32 16 60 60 40
sales@hobart.be
www.hobart.be

AUSTRALIA

HOBART FOOD EQUIPMENT

Unit 1/2 Picken Street | Silverwater NSW | 2128
Tel.: +61 2 9714 0200
www.hobartfood.com.au

OTHER COUNTRIES

HOBART GMBH

Robert-Bosch-Straße 17 | 77656 Offenburg | Germany
Phone: +49 781 600-2820
info-export@hobart.de
www.hobart-export.com

Die Angaben in diesem Prospekt beruhen auf dem Stand 03/2022. Technische Änderungen oder Änderungen der Ausführung bleiben vorbehalten.

The details given in this brochure are correct as of 03/2022. We reserve the right to technical or design modifications.

Document non contractuel. Les indications de ce prospectus sont conformes à la mise à jour de 03/2022. Nous nous réservons le droit de modifier les données ou les configurations techniques de nos machines.

